

Utilisation du dispositif RestoreX en trois étapes simples

Fixation • Extension • Rotation

PathRight Medical vous recommande ce qui suit :

- Utilisez toujours le dispositif RestoreX lorsque le pénis est à l'état flasque (et non en érection).
- Regardez la vidéo de démarrage rapide avant de lire le reste de ce manuel. La vidéo offre une vue d'ensemble utile de l'utilisation du dispositif RestoreX.
- Étudiez bien le tableau des durées de traitement à la page 24. L'information contenue dans ce tableau vous aidera à utiliser efficacement le dispositif RestoreX.
- Le dispositif RestoreX peut être utilisé en position assise, debout ou couchée. PathRight Medical recommande les positions assise et couchée.
- Pendant le traitement, vous pouvez porter un short de sport ou un pantalon en molleton léger.
- Utilisez RestoreX chaque jour conformément au mode d'emploi. Si vous ne l'utilisez pas chaque jour, le résultat peut être moins satisfaisant.
- Les bandes blanches ne doivent pas être visibles quand le dispositif RestoreX est utilisé pour un traitement en angle (p. 22).
- En position droite (p. 18-19), atteignez le niveau de tension désiré en vous assurant que les bandes blanches ne sont pas visibles.
- En position en angle (p. 22), faites de votre mieux pour atteindre la troisième ou la quatrième butée (90 ou 120 degrés).

Étape 1 - Fixez le pénis à l'état flasque dans la pince

Ouverture de la pince

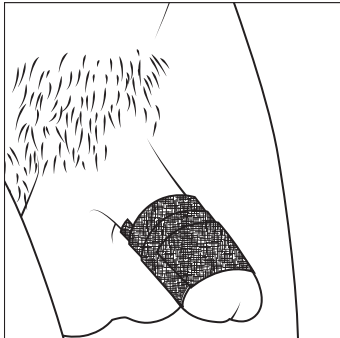

Figure A

Pour améliorer votre confort, utilisez le ruban autoadhésif fourni (figure A) et enroulez-le deux ou trois fois autour du pénis à l'état flasque. Faites chevaucher les bords du ruban pendant son enroulement autour du pénis. **Évitez de trop serrer.** Un ruban trop serré peut entraver l'afflux sanguin dans le pénis. Dans certains cas, l'utilisation du ruban peut nécessiter l'ajustement de la hauteur de la pince, **partie 5** (p. 13).

Remarque : Le ruban doit être utilisé avant sa date de péremption.

Remarque : Le ruban peut adhérer à la peau et son retrait peut provoquer de l'inconfort chez certains hommes. Retirez-le lentement! Une sous-couche de gaze, de prébandage ou de papier-mouchoir (papier hygiénique) peut réduire cet inconfort et empêcher le ruban d'adhérer à la peau.

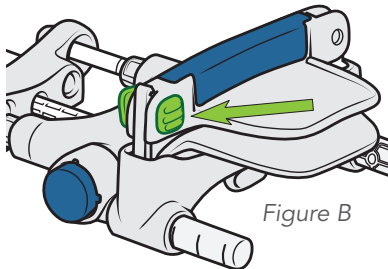

Figure B

Premièrement, ouvrez la pince en poussant le verrou de pince vers l'anneau pelvien (figure B). Il s'agit de la position ouverte.

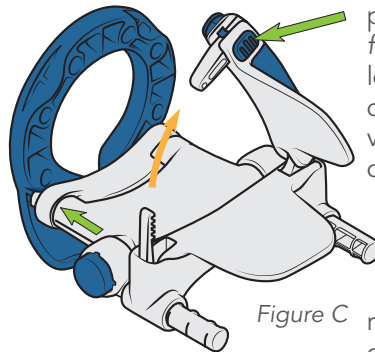

Figure C

Ensuite, ouvrez la pince (flèche jaune, figure C) et poussez le corps principal du dispositif RestoreX vers l'anneau pelvien de manière à ce qu'il soit verrouillé dans la configuration la plus courte.

Et maintenant, remettez en place le dispositif RestoreX.

Étape 1 - Fixez le pénis à l'état flasque dans la pince (suite)

Remarque : Si vous n'êtes pas circoncis, rétractez complètement le prépuce avant d'utiliser la pince. Séchez le gland en éliminant toute humidité et utilisez le ruban autoadhésif pour maintenir le prépuce reculé et fournir du confort.

Placez le pénis dans la pince

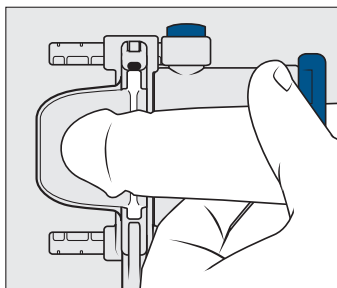

Figure D1

Les crêtes à l'arrière de la surface interne du haut et du bas de la pince doivent être placées immédiatement derrière la crête du gland du pénis (figure D1). (Le pénis est illustré sans ruban autoadhésif. L'utilisation du ruban est recommandée.) Si vous utilisez RestoreX pour traiter une courbure latérale, ne tournez pas le pénis pour insérer la pince. Vous pincerez les « côtés » du pénis.

Positionnement du dispositif et fermeture de la pince

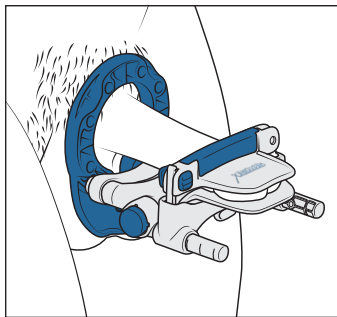

Figure D2

Pour mettre en place le dispositif RestoreX, insérez votre pénis dans l'anneau pelvien. Tout en maintenant l'anneau pelvien appuyé sur votre corps, placez l'extrémité de votre pénis dans la pince ouverte. Dans cette position, fermez lentement et verrouillez la pince (figure D1 et D2) jusqu'à ce que le nombre de clics observé dans la **partie 5** (p. 13) soit atteint ou jusqu'au réglage le plus serré possible tout en permettant une durée de port confortable de 30 minutes. Fermez le verrou de pince en le poussant entièrement (figure E, p. 18) pour vous assurer de son bon fonctionnement à long terme.

Étape 1 - Fixez le pénis à l'état flasque dans la pince (suite)

Remarque : NE pincez PAS le corps du pénis.

Remarque : Si la pince est bloquée en position ouverte, vous n'entendrez aucun déclic et vous devrez pousser le verrou en position fermée au moment d'attendre l'emplacement désiré (figure E).

Remarque : Durant le processus de fermeture de la pince ou la séance de traitement, si vous éprouvez de la douleur ou de l'engourdissement au niveau du pénis, ouvrez la pince, repositionnez le pénis et poursuivez le traitement. Si la douleur persiste, consultez la section Avertissements et précautions (p. 25), interrompez la séance de traitement et consultez votre médecin ou le service à la clientèle de RestoreX, au **1-877-228-5147**.

Remarque : Durant la séance de traitement, si le dispositif RestoreX change de position, réduisez la tension, repositionnez-le et appliquez de nouveau la tension.

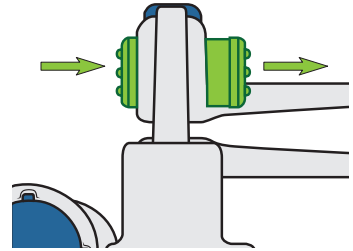

Figure E

Étape 2 - Extension et ajout de la tension

Une fois le pénis placé dans la pince, vous pouvez ajouter la traction.

Premièrement, repérez les bandes blanches sur les tiges de tension. Lors de l'extension du dispositif RestoreX et de l'ajout de tension, l'objectif est de faire « disparaître » les bandes blanches à l'intérieur du dispositif RestoreX. Lorsque les bandes blanches ne sont plus visibles, vous avez atteint le degré de tension minimal désiré.

Les utilisateurs du dispositif RestoreX disposent de deux méthodes différentes d'extension du dispositif et d'ajout de tension. Essayez les deux méthodes pour déterminer celle qui vous convient le mieux.

La **première méthode** consiste à relâcher les tiges de tension et à faire avancer le dispositif RestoreX le long des tiges d'extension jusqu'à ce que les bandes blanches ne soient plus visibles. (figures F et G)

Certains hommes préfèrent utiliser la **seconde méthode**, particulièrement ceux dont l'extrémité du pénis a tendance à glisser hors de la pince. Pour commencer, faites glisser le dispositif RestoreX sur les tiges d'extension (figure G) jusqu'à ce que le pénis soit étiré quasiment au maximum. Ensuite, **avec précaution et lentement**, relâchez le verrou sur les tiges de tension (figure F), ce qui a pour effet d'étirer entièrement le pénis et d'appliquer la tension.

Vous trouverez des instructions plus détaillées à la page 20.

Étape 2 - Extension et ajout de la tension (suite)

Figure F

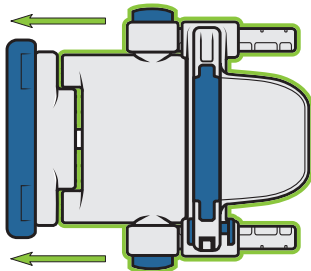

Tirez vers votre corps.

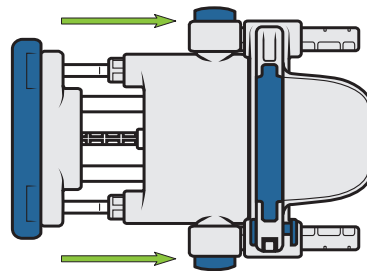

Relâchez à l'écart de votre corps.

Figure G

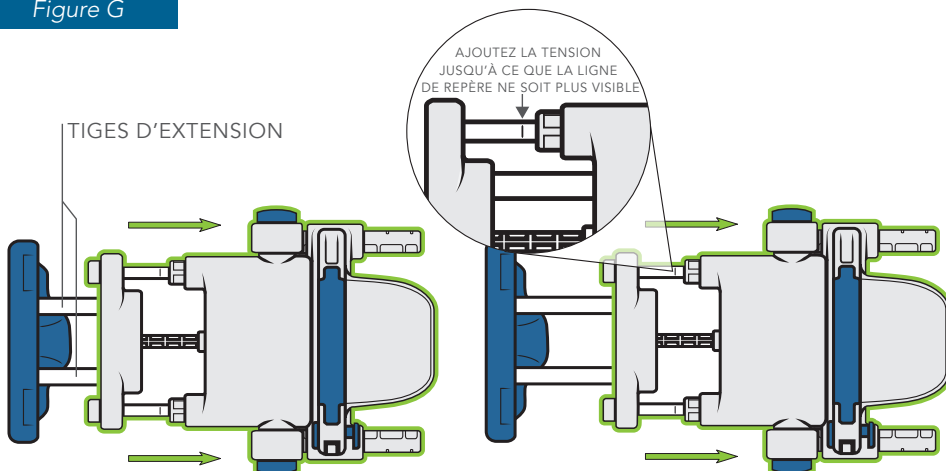

Tenez l'anneau pelvien contre votre corps et faites avancer le dispositif RestoreX sur les tiges d'extension.

Étape 2 - Extension et ajout de la tension (suite)

Méthode 1

- Déverrouillez le mécanisme de tension (ressorts) en tirant et en ramenant le dispositif RestoreX vers votre corps.
- Lentement et en contrôlant ce mouvement, libérez les ressorts et laissez-les se détendre (le fonctionnement du verrou rappelle celui d'un stylo-bille) (*figure F, p. 19*).
- Tout en tenant l'anneau pelvien appuyé sur votre corps, faites avancer le dispositif RestoreX sur les tiges d'extension, une encoche à la fois, jusqu'à ce le tissu soit suffisamment reculé pour que les bandes blanches ne soient plus visibles (*figure G, p. 19*).

Méthode 2

- Alors que les tiges de tension demeurent verrouillées, faites avancer le dispositif RestoreX sur les tiges d'extension jusqu'à ce que le pénis soit quasiment entièrement étiré (*figure G, p. 19*).
- Lentement et avec grande précaution, déverrouillez les tiges de tension en les tirant d'abord vers votre corps, puis en les relâchant, ce mécanisme rappelant celui d'un stylo-bille. Ne relâchez pas d'un coup! Relâchez lentement en contrôlant bien ce mouvement (*figure F, p. 19*).
- Ensuite, si les bandes blanches demeurent visibles, reverrouillez les tiges de tension en les tirant vers votre corps jusqu'à ce qu'elles soient reverrouillées. Maintenant, tout en tenant l'anneau pelvien appuyé sur votre corps, faites avancer le dispositif RestoreX d'une encoche supplémentaire sur les tiges d'extension. De nouveau, relâchez les tiges de tension en les tirant vers votre corps, puis en les relâchant lentement et en contrôlant bien ce mouvement. Répétez ce processus jusqu'à ce que les bandes blanches ne soient plus visibles.

Étape 2 - Extension et ajout de la tension (suite)

Les remarques suivantes s'appliquent aux méthodes 1 et 2

Remarque : Si, à tout moment, vous ressentez de la douleur, une pression excessive, ou un pincement, réduisez la tension en tirant et en ramenant le corps principal du dispositif RestoreX sur les tiges de tension et en le verrouillant en place. Repositionnez l'anneau pelvien contre votre corps et appliquez de nouveau la traction de manière à maintenir solidement votre pénis, tout en vous offrant suffisamment de confort pour maintenir cette position pendant 30 minutes.

Remarque : Durant le traitement, la peau du pénis doit demeurer suffisamment mobile. Si la peau du pénis est trop serrée, vous pourriez éprouver de l'inconfort et les résultats pourraient être moins satisfaisants. Pour éviter cela, tirez délicatement sur la peau du pénis et du pubis pour la faire passer dans l'anneau pelvien ou ajustez légèrement l'emplacement de l'anneau pelvien de temps à autre pour vous assurer que les tissus péniens plus profonds soient étirés.

Étape 3 - Rotation opposée à la courbure

Application de tension dans la position en angle

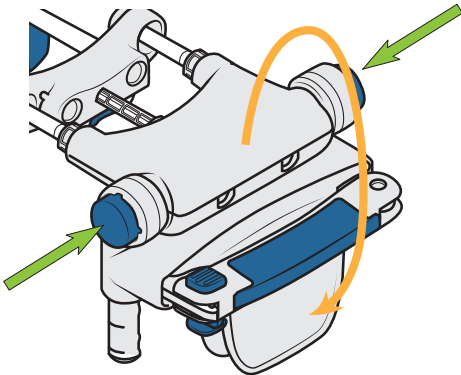

Figure H

RestoreX vous permet de plier le pénis dans le sens opposé à la courbure. Pour ce faire, enfoncez simultanément les deux boutons, puis faites tourner la pince autour d'une des quatre positions de butée (figure H). Il est possible que vous atteigniez seulement la première ou la deuxième position de butée. Toutefois, après quelques minutes, vous pourriez être en mesure de passer à la position suivante. Pour atteindre une courbe/angulation maximale, il pourrait être nécessaire de réduire la tension avant d'appliquer la rotation. Pour ce faire, faites

glisser le mécanisme de relâchement de l'extension (voir p. 8) situé dans le bas du dispositif et faites glisser le corps principal en le ramenant vers l'anneau pelvien jusqu'à ce qu'il soit possible d'obtenir la position en angle. Cela fait, vous pouvez à nouveau appliquer la tension en le faisant glisser vers l'avant sur les tiges d'extension jusqu'à ce que les bandes blanches sur les tiges de tension ne soient plus visibles.

Remarque : Si la distance entre l'extrémité du pénis et la courbure du pénis est de plus de 10 cm (4 po) (voir la partie 4, p. 11), utilisez uniquement la première ou la deuxième butée (30° ou 60°). La limitation de l'angle de force opposée augmente la tension appliquée sur la région affectée par la maladie.

Remarque : Pour plusieurs hommes, la présence de papier-mouchoir ou de gaze sur le corps du pénis facilite le glissement de la peau du pénis et rend le port du dispositif RestoreX plus confortable lorsqu'il est réglé à la troisième ou à la quatrième position de rotation dans le sens opposé à la courbure.

Retrait du dispositif RestoreX

Pour retirer le dispositif RestoreX, relâchez lentement et délicatement la pince en poussant le bouton de verrou de pince vers vous (*figure I*), puis ouvrez lentement et délicatement la pince pour retirer le dispositif.

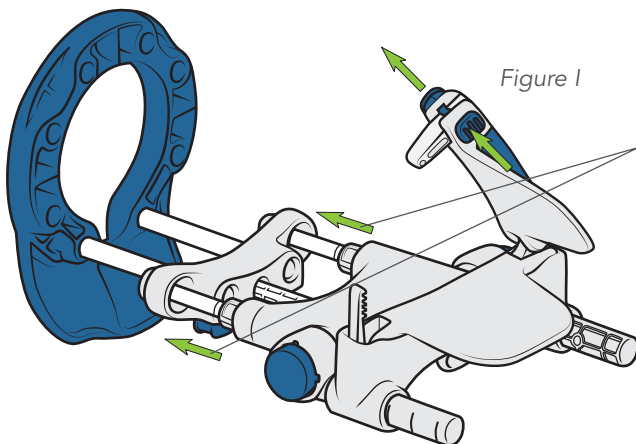

Figure I

S'il est difficile de relâcher la pince, appuyez simultanément sur les deux boutons de rotation pour ramener le dispositif RestoreX à la position droite, tel qu'illustré (*figure I*) **ou** déplacez le corps principal le long des tiges de tension vers l'anneau pelvien et verrouillez-le en place. Maintenant, ouvrez la pince et retirez le dispositif.

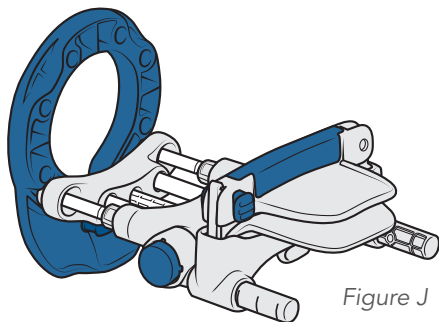

Figure J

Rangez le dispositif RestoreX en position déverrouillée (ressorts détendus) jusqu'à la prochaine utilisation (*figure J*). Retirez le ruban autoadhésif.

Durées de traitement recommandées

Calendrier	Durée : position droite	Durée : position en angle	Traitements par jour	Durée de traitement totale par jour
Jours 1 et 2	8 minutes	2 minutes (position 1 ou 2)	3	3 traitements x 10 min = 30 min
Jours 3 à 7	13 minutes	2 minutes (position 1 ou 2)	3	3 traitements x 15 min = 45 min
Semaines 2 à 12 <i>ou selon la recommandation de votre médecin</i>	15 minutes	15 minutes (position 3 ou 4)	2	2 traitements x 30 min = 60 min
Calendrier	Durée : position droite	Durée : position en angle	Traitements par semaine	Durée de traitement totale par semaine
Semaines 13 à 52	15 minutes	15 minutes	1/semaine	30 min

- Après 12 semaines, vous pouvez continuer à utiliser le dispositif RestoreX 30 minutes deux fois par jour jusqu'à ce que le pénis soit entièrement droit ou que vous cessiez d'observer des améliorations. Une fois que vous avez obtenu un résultat satisfaisant, utilisez le dispositif RestoreX 15 minutes en position droite et 15 minutes en position en angle une fois par semaine pour maintenir les améliorations obtenues.
- En présence de courbures multiples, traitez la courbure la plus importante et la plus gênante en premier. Une fois cette courbure traitée de manière appropriée, ajustez le dispositif RestoreX pour traiter une autre région. Consultez votre médecin si vous n'êtes pas certain de la courbure à traiter en premier.
- Consultez votre médecin pour déterminer la durée du traitement.